

DOEPFER MUSIKELEKTRONIK GMBH ANALOG MODULAR SYSTEM A-100

A-135-3 Quad Stereo Mixer

Position und Funktion der Stifteisen und Steckbrücken Board A bei Einzelbetrieb

Position and function of the pin headers and jumpers Board A in single mode

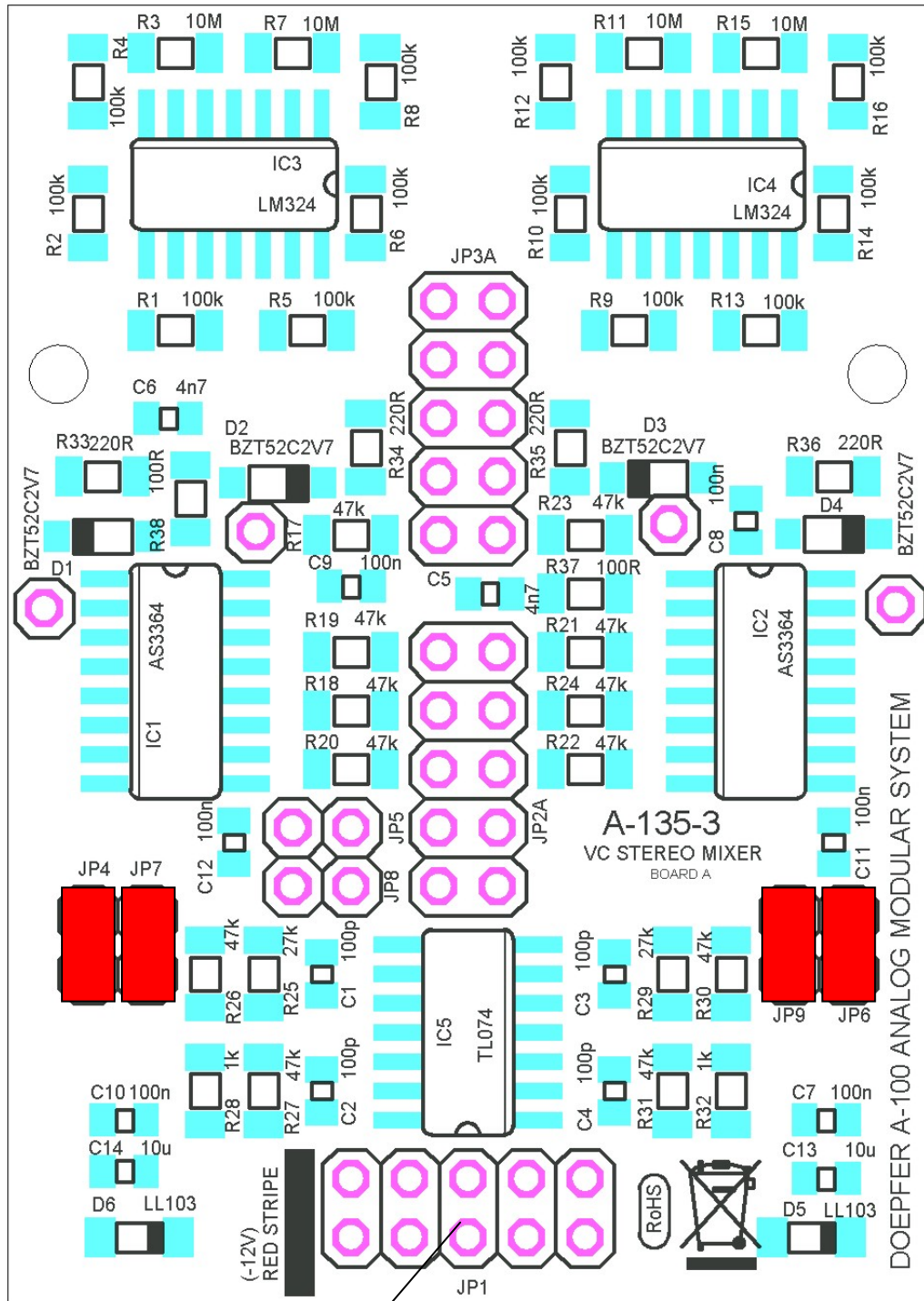

JP1: Bus Board
(red stripe left)

DOEPFER MUSIKELEKTRONIK GMBH

ANALOG MODULAR SYSTEM A-100

A-135-3 Quad Stereo Mixer

Position und Funktion der Stiftleisten und Steckbrücken Board A bei Betrieb des Moduls als **Master -Modul** im Verbund mit einem Slave-Modul

Position and function of the pin headers and jumpers Board A as **master module** in combination with a slave module

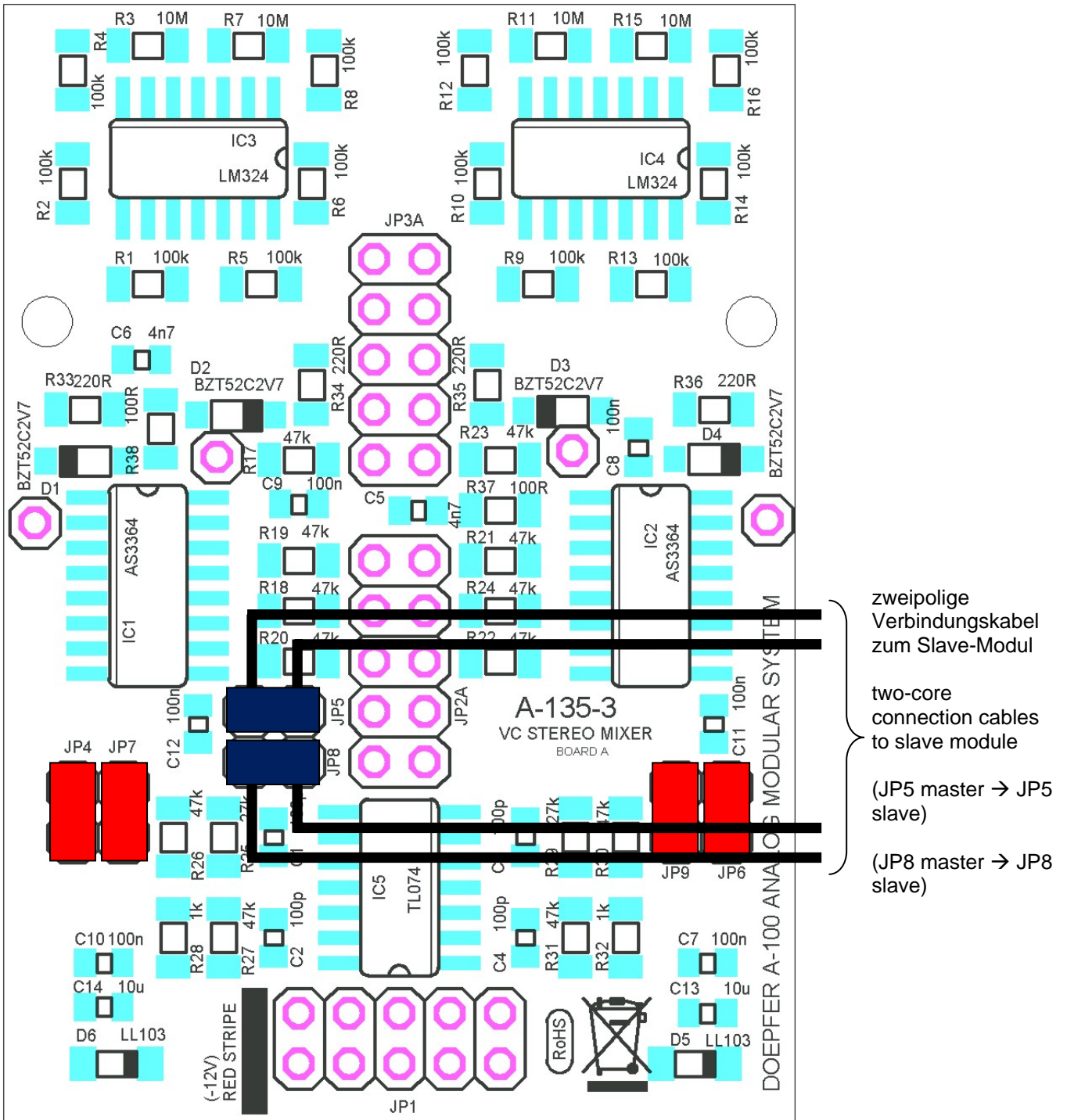

DOEPFER MUSIKELEKTRONIK GMBH

ANALOG MODULAR SYSTEM A-100

A-135-3 Quad Stereo Mixer

Position und Funktion der Stiftleisten und Steckbrücken Board A bei Betrieb des Moduls als **Slave-Modul** im Verbund mit einem Master-Modul

Position and function of the pin headers and jumpers Board A as **slave module** in combination with a master module

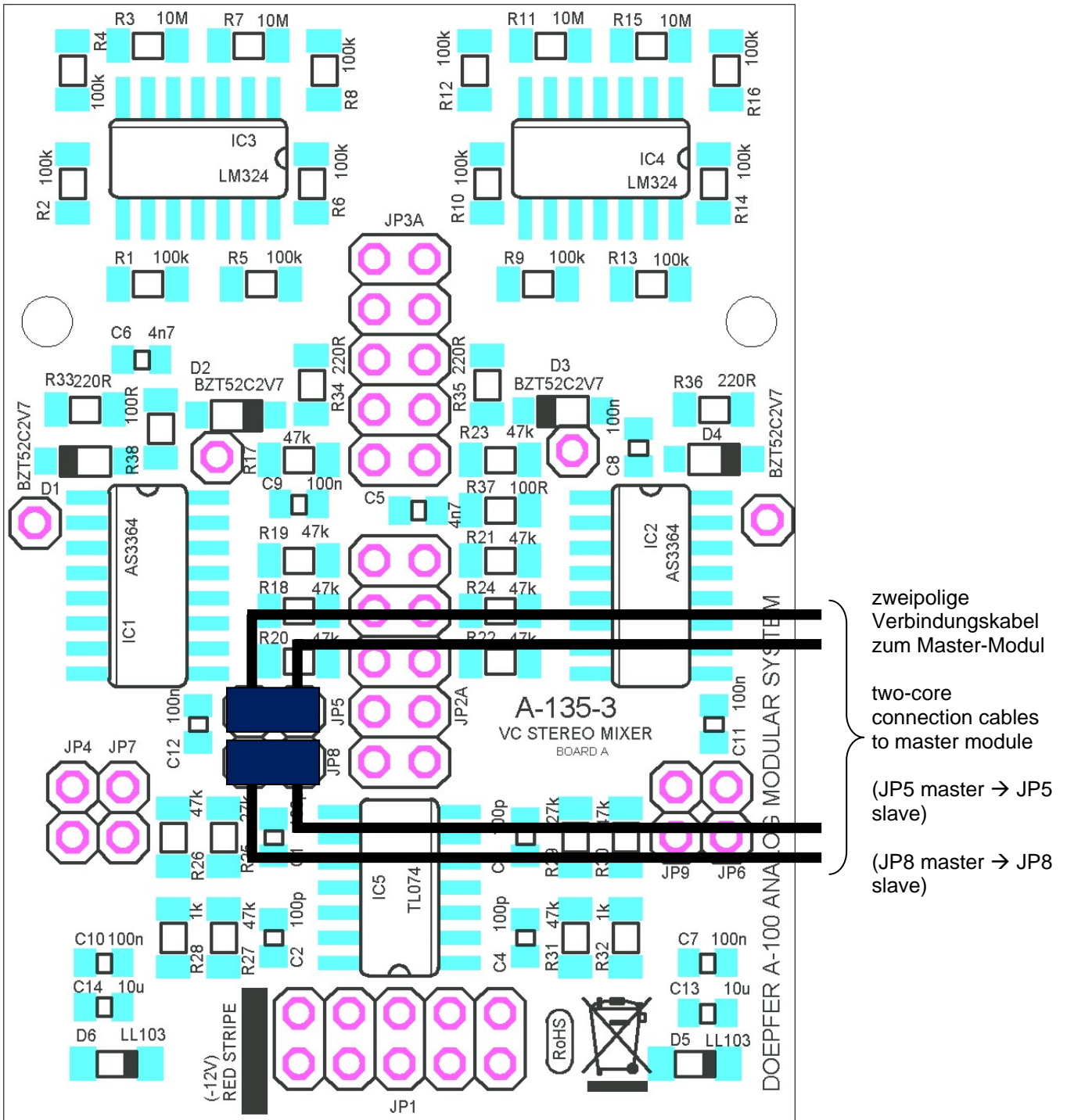

DOEPFER MUSIK ELEKTRONIK GMBH

ANALOG MODULAR SYSTEM A-100

A-135-3 Quad Stereo Mixer

Position und Funktion der Stiftleisten/Jumper Board B (Oberseite) zur Signal-Normalisierung
Position and function of the pin headers/jumpers of board B (top side) for signal normaling

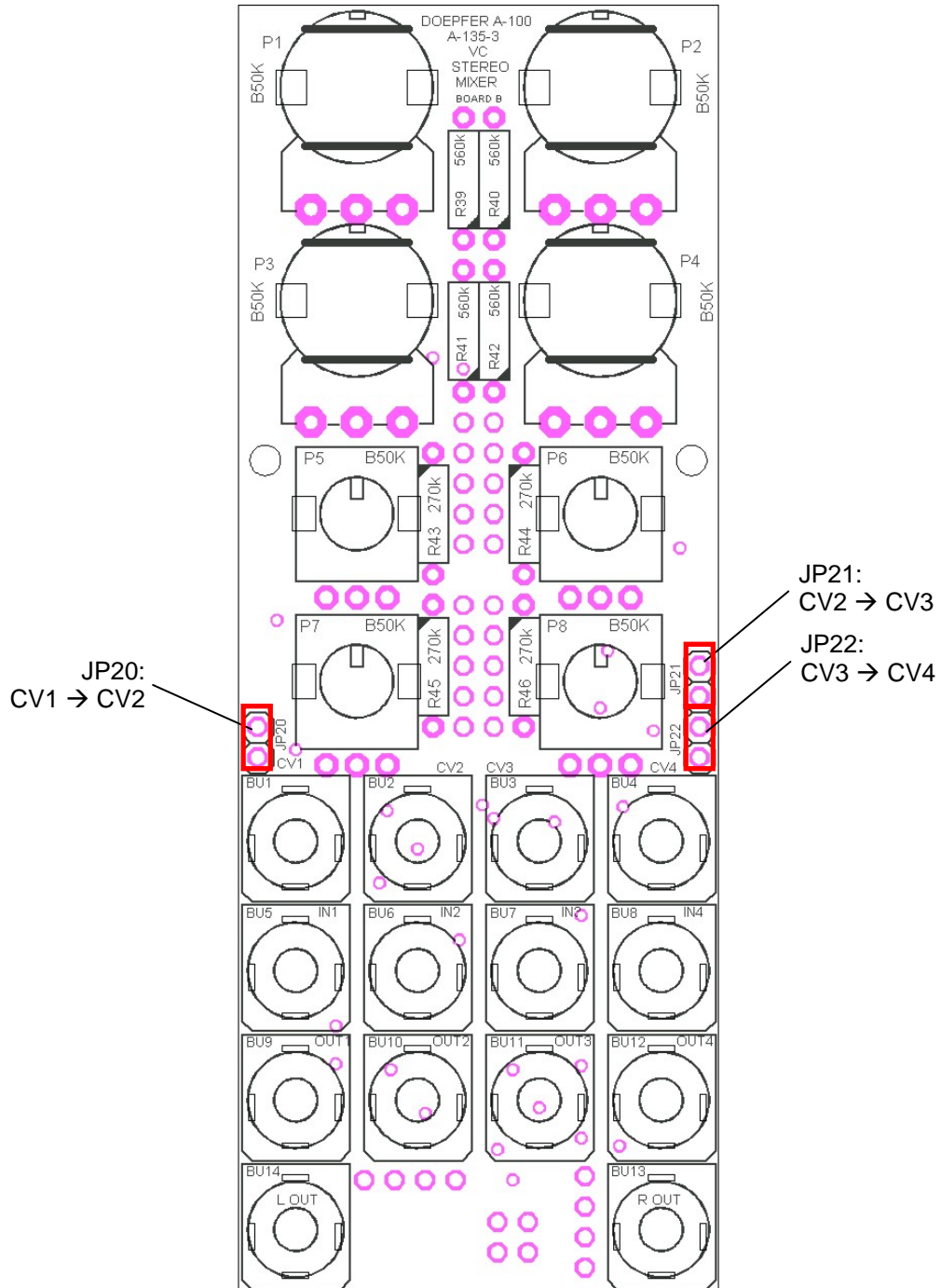

DOEPFER MUSIKELEKTRONIK GMBH

ANALOG MODULAR SYSTEM A-100

A-135-3 Quad Stereo Mixer

Position und Funktion der Stiftleisten/Jumper Board B (Unterseite) zur Signal-Normalisierung
 Position and function of the pin headers/jumpers of board B (bottom side) for signal normaling

